

HANDI-MOVE MODEL 1640
MOBILER LIFTER

Die preisgünstige Lösung



- Einsetzbar mit Handi-Move Hebetücher ebenso wie mit dem Hehebügel
- Manuelle Notabsenkung
- Hebt vom Boden bis auf ein hohes Bett
- Austauschbarer Steuerkasten
- Brauchbar mit die Handi-Move Digitalwaage
- Leicht demontierbar



Handi-Move INTERNATIONAL

DER SPEZIALIST VON INNOVATIVEN UND ZUVERLÄSSIGEN HEBE- UND PFLEGESYSTEME

TECHNISCHE DATEN

STUEKASTEN (MIT BATTERIEN) & LADEGERÄT

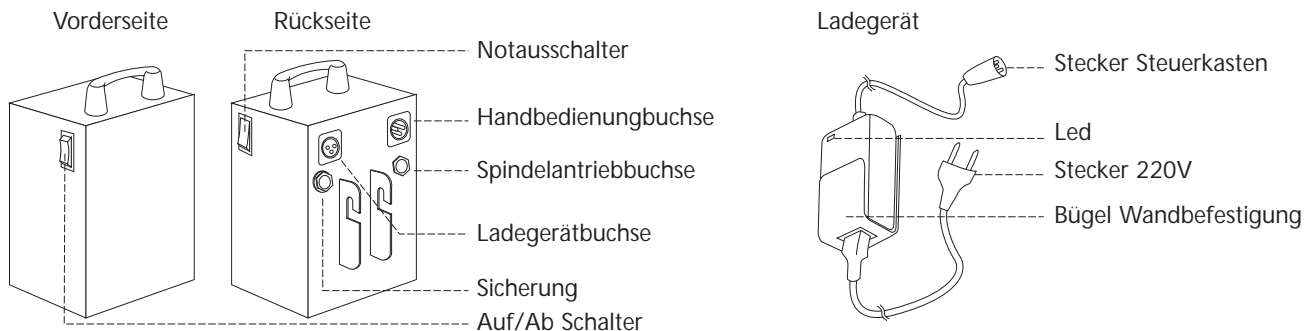

ABMESSUNGEN

AGesamthöhe:	2295 mm	FRadhöhe:	100 mm
BMax. Höhe:	2085 mm	GMax. Breite des Fahrgestells:	1190 mm
CMin. Höhe:	795 mm	HMin. Breite des Fahrgestells:	670 mm
DMasthöhe:.....	1585 mm	ILänge des Fahrgestells:	1300 mm
EHöhe des Fahrgestells:	110 mm		

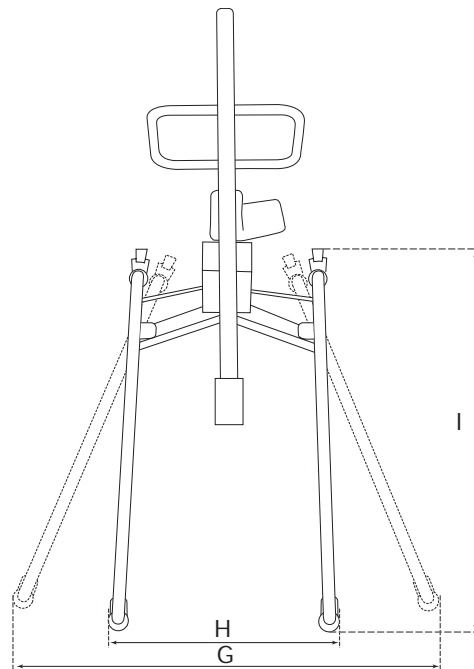
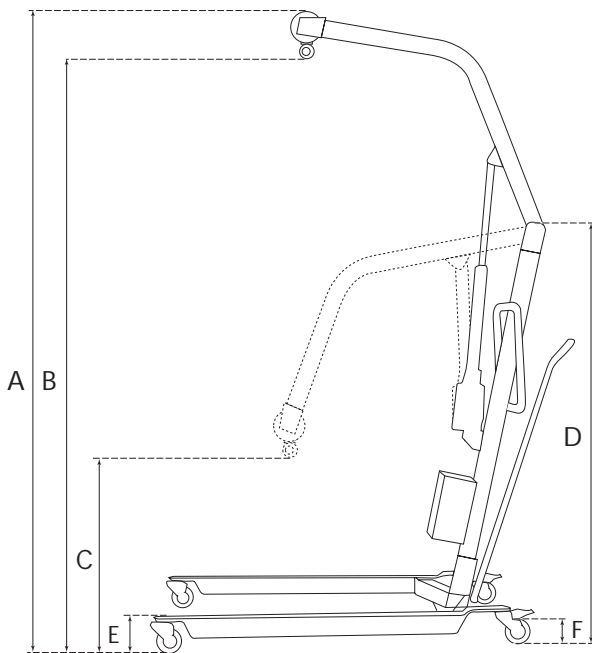

TECHNISCHE DATEN

Hubkraft:	175 kg
Batterien:	2 x 12 V aufladbar
Ladegerät:	Eingang 220 V AC
	Ausgang 24 V DC
Notabsenkung:	mechanisch
Hebezyklen bei vollen Batterien:	120
Gewicht: Mast & Ausleger:	20 kg
	Fahrgestell:.....
	21 kg
	Steuerkasten (inkl. Batterien):
	7,5 kg
	Total:.....
	48,5 kg

Für weiterführende Informationen
wenden Sie sich bitte an:

Dipl.-Ing. Ansgar Lünne
Barmstedter Str. 51g
24568 Kaltenkirchen
Tel. :04191/95249-21
Fax :04191/95249-22
Luenne@handi-move.de