

Sofort drucken ?

Per E-Mail an einen Freund senden ?

Jetzt speichern ?



HANDI-MOVE MODEL 1630 MOBILER LIFTER

Die preisgünstige Lösung



- Integrierte Einhängenvorrichtung
- Manuelle Notabsenkung
- Austauschbarer Steuerkasten
- Leicht demontierbar
- Mechanische Notabsenkung



Handi-Move INTERNATIONAL

DER SPEZIALIST VON INNOVATIVEN UND ZUVERLÄSSIGEN HEBE- UND PFLEGESYSTEME

TECHNISCHE DATEN

STUEKASTEN (MIT BATTERIEN) & LADEGERÄT

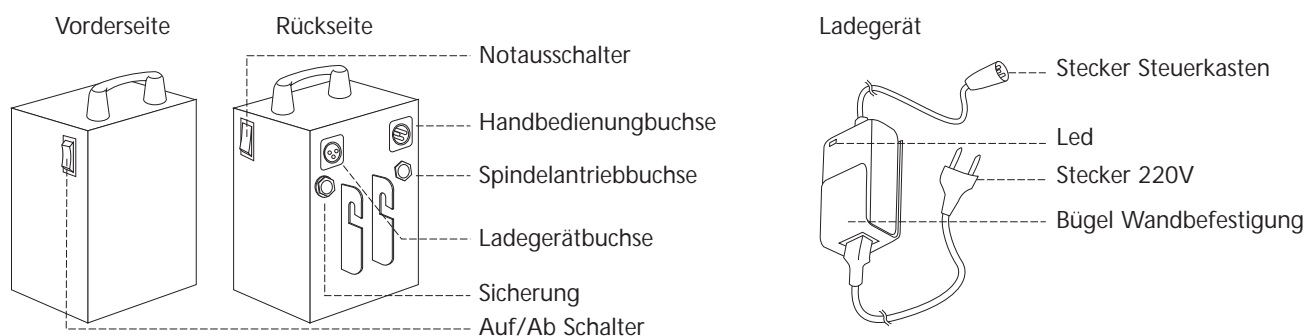

ABMESSUNGEN

AGesamthöhe:2035 mm	FRadhöhe:100 mm
BMax. Höhe:1805 mm	GMax. Breite des Fahrgestells:1250 mm
CMin. Höhe:585 mm	HMin. Breite des Fahrgestells:640 mm
DMasthöhe:1305 mm	ILänge des Fahrgestells:1200 mm
EHöhe des Fahrgestells:110 mm			

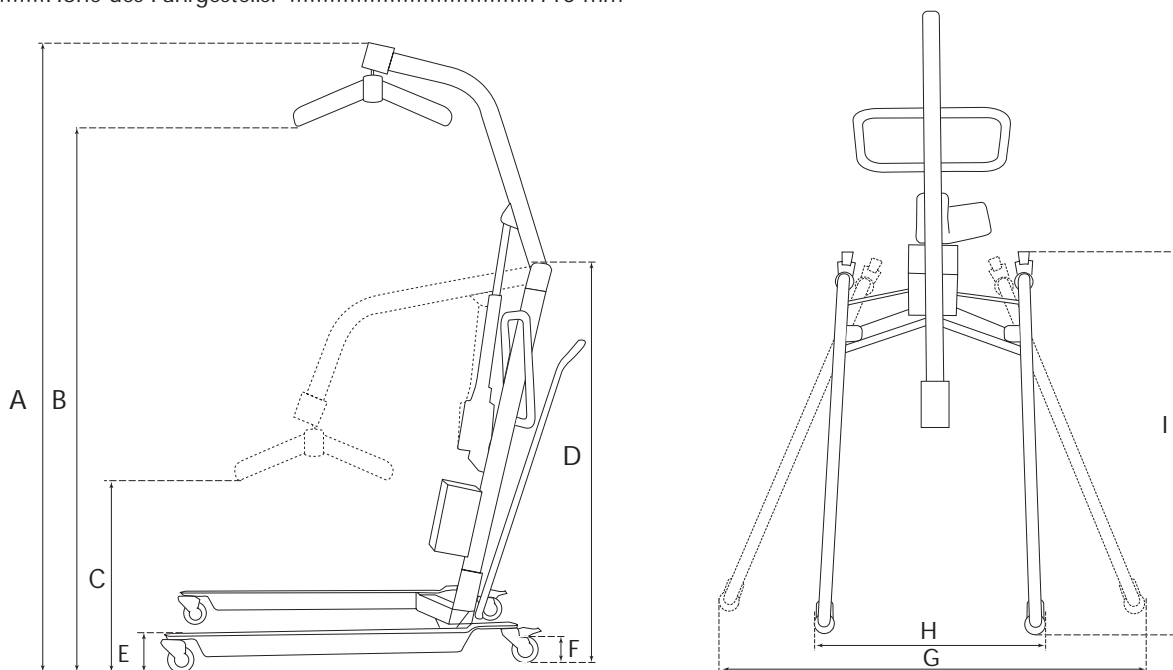

TECHNISCHE DATEN

Hubkraft:175 kg
Batterien:2 x 12 V aufladbar
Ladegerät:Eingang 220 V AC
Ausgang 24 V DC
Notabsenkung:mechanisch
Hebezyklen bei vollen Batterien:120
Gewicht: Mast & Ausleger:19 kg
Fahrgestell:19 kg
Steuerkasten (inkl. Batterien):7,5 kg
Total:45,5 kg

Für weiterführende Informationen
wenden Sie sich bitte an:

Dipl.-Ing. Ansgar Lünne
Barmstedter Str. 51g
24568 Kaltenkirchen
Tel. :04191/95249-21
Fax :04191/95249-22
Luenne@handi-move.de